

# ISUZU

**SÉRIE N-F**  
VERSION Euro VI OBD-D



EDITION 2020

Série Bleu

N.B. : Les informations techniques et d'équipements ci-dessus sont données à titre indicatif et sont susceptibles d'être modifiées sans préavis. Elles ne constituent en aucun cas un engagement de la part du constructeur ou de MIDI Europe. Les dimensions et les masses doivent être vérifiées par le carrossier.

## 150 cv Série Bleu OBD-D (7,5 tonnes)

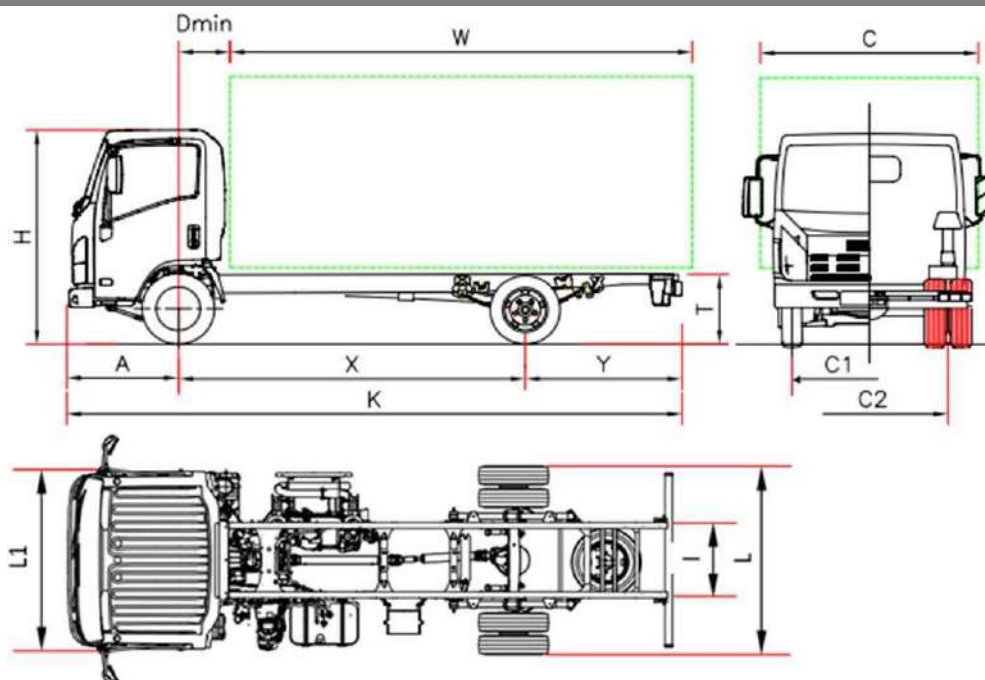

P 75		P 75 F	P 75 H	P 75 K	P 75 M
Empattement	X	2900 <sup>(6)</sup>	3365	3815	4475
Longueur totale	K	5570	6040	6690	7870
Longueur carrosserie min. <sup>(1)</sup>	W	3750	4220	4870	6050
Longueur carrosserie max. <sup>(1)</sup>	W	3930	4555	5185	6365
Porte à faux AR	Y	1560	1565	1765	2285
Hauteur châssis	T		800		
Hauteur cabine	H		2265		
Largeur au flanc des pneus AR	L		2115		
Largeur cabine <sup>(2)</sup>	L1		2040		
Largeur carrosserie <sup>(3)</sup>	C		2345		
Distance essieu avant – arrière cabine	D min		710 <sup>(7)</sup>		
Porte à faux AV	A		1110		
Distance entre longerons	I		850		
Voie avant	C1		1680		
Voie arrière	C2		1650		
Hauteur du sol	-		210		
Diamètre de braquage (m) <sup>(4)</sup>	-	11,1	12,6	14,1	16,3
<b>POIDS (kg)</b>					
Poids à vide du véhicule en ordre de marche <sup>(5)</sup>		2720	2720	2740	2780
Poids à vide AV/AR		1750/970	1750/970	1770/970	1835/945
PTAC		7500			
PTAC avant/arrière		3100 / 5800			
Poids max. tractable non freiné / Poids max. tractable freiné		750 / 3500			

1. La longueur de la carrosserie est relative à un véhicule chargé de façon uniforme, jusqu'à la valeur maximale de charge sur essieu (ces valeurs peuvent induire à une modification du véhicule)
2. Sans les clignotants latéraux et les rétroviseurs extérieurs
3. Largeurs possibles avec bras de rétroviseurs en option 2115/2170 – 2170/2345 – 2345/2500
4. Diamètre de braquage entre trottoirs
5. La masse à vide en ordre de marche inclue la roue de secours, le réservoir de carburant plein et du chauffeur. NEES +35 Kg (25/10)
6. Empattement modifié (voir suppléments)
7. NEES II 650.

# P 75 - Empattement (mm) F 2900 - H 3365 - K 3815 - M 4475

JANVIER 2020

Versions et équipements	NEES 2	
	Conduite à droite (Empattement F - H NEES)	
<b>Accessoires de série</b>		
<ul style="list-style-type: none"> <li>EGR - DPD - SCR</li> <li>Display MID</li> <li>Frein moteur</li> <li>Rétroviseurs électriques et réchauffés</li> </ul>	<ul style="list-style-type: none"> <li>Immobilizer</li> <li>Fermeture des portes centralisée avec télécommande</li> <li>Lève-vitres électriques</li> <li>Siège suspendu</li> <li>Antibrouillards AV et AR</li> </ul>	<ul style="list-style-type: none"> <li>Autoradio DAB+ avec USB</li> <li>Réglage de hauteur des phares</li> <li>Feux de jour</li> <li>Position volant réglable (inclinaison et hauteur)</li> <li>Limitation à 90km/h</li> </ul>
Options	. Air conditionnée	
	. Empattement modifié	
	. Module de Carrosserie	
<b>Moteur</b>	<p><b>ISUZU 4JJ1E6N Moteur diesel 4 cylindres.</b>            Intercooler, rampe commune à injection directe            Suralimenté avec turbocompresseur à géométrie variable            CYLINDRÉE 2999 cm<sup>3</sup>            PUISSANCE 110kW (150 CV) à 2800 tr/min            COUPLE 375 Nm/1600 – 2800 tr/min            NORME POLLUTION EURO VI OBD-D.</p>	
<b>Sécurité</b>	ABS <b>ESC (Contrôle électronique de stabilité) avec ASR</b> LDWS – Sistema di allerta superamento corsia <b>AEBS (Advanced Emergency Braking System)</b> SRS 2 Airbag (Cond./Pass.)	
<b>Réservoir</b>	<b>L 90</b>	<b>L 16 Ad-Blue®</b>
<b>Boîte et rapport de pont</b>	6 rapports MYY6S – 5.979 - 3.434 - 1.832 - 1.297 - 1.000 - 0.759; Marche arrière 5.068; Rapport du pont 5.571 (39/7)	
<b>Type de BV</b>	<b>Manuelle</b>	NEES 2
<b>Dimensions châssis</b>	Largeur 70 mm, Hauteur 216 mm, Épaisseur 6 mm	
<b>Nombre de places</b>	3	
<b>Essieux</b>	2 traction arrière avec roues jumelées	
<b>Pneus</b>	Avant 215/75 R17,5C simples. Arrière 215/75 R17,5C jumelées.	
<b>Freins</b>	Freins à disques avant et arrière. Système hydraulique, servofrein à dépression Normes CEE avec ABS, pédale agissant sur 4 roues, circuit indépendant sur les 2 essieux. Frein de stationnement manuel sur la transmission.	
<b>Suspensions</b>	Avant et arrière avec ressorts paraboliques, avec des butées ; amortisseurs hydrauliques télescopiques à double effet. Barre stabilisatrice sur les deux essieux.	
<b>Système électrique</b>	Système 24V - Alternateur 90A - 2 x Batterie 70Ah	