

ISUZU

SÉRIE N-F
VERSION Euro VI OBD-D



EDITION 2020

Série Bleu

N.B. : Les informations techniques et d'équipements ci-dessus sont données à titre indicatif et sont susceptibles d'être modifiées sans préavis. Elles ne constituent en aucun cas un engagement de la part du constructeur ou de MIDI Europe. Les dimensions et les masses doivent être vérifiées par le carrossier.

190 cv Série Bleu OBD-D (7,5 tonnes)

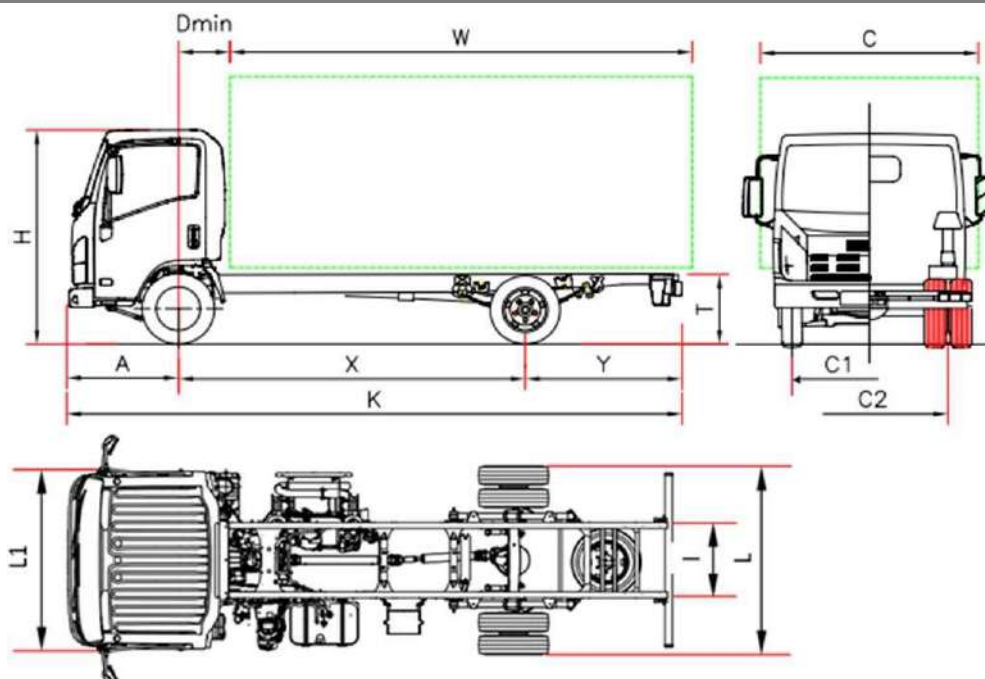

P 75		P 75 F	P 75 H	P 75 K	P 75 M	P 75 Q
Empattement	X	2900 ⁽⁵⁾	3365	3815	4475	5300 ⁽⁵⁾
Longueur totale	K	5570	6040	6690	7870	9282
Longueur carrosserie min. ⁽¹⁾	W	3810	4280	4930	6110	7522
Longueur carrosserie max. ⁽¹⁾	W	3990	4615	5245	6425	7890
Porte à faux AR	Y	1560	1565	1765	2285	2872
Hauteur châssis	T			800		
Hauteur cabine	H			2265		
Largeur au flanc des pneus AR	L			2115		
Largeur cabine ⁽²⁾	L1			2040		
Largeur carrosserie ⁽³⁾	C			2345		
Distance essieu avant – arrière cabine	D min			650		
Porte à faux AV	A			1110		
Distance entre longerons	I			850		
Voie avant	C1			1680		
Voie arrière	C2			1650		
Hauteur du sol	-			210		
Diamètre de braquage (m) ⁽⁴⁾	-	11,1	12,6	14,1	16,3	19,0
POIDS (kg)						
Poids à vide du véhicule en ordre de marche ⁽⁶⁾		2960	2960	2990	3010	3110
Poids à vide AV/AR		1950/1010	1950/1010	1980/1010	2030/980	2080/1030
PTAC		7500				
PTAC avant/arrière		3100 / 5800				
Poids max. tractable non freiné / Poids max. tractable freiné		750 / 3500				

1. La longueur de la carrosserie est relative à un véhicule chargé de façon uniforme, jusqu'à la valeur maximale de charge sur essieu (ces valeurs peuvent induire à une modification du véhicule)
2. Sans les clignotants latéraux et les rétroviseurs extérieurs
3. Largeurs possibles avec bras de rétroviseurs en option 2115/2170 – 2170/2345 – 2345/2500
4. Diamètre de braquage entre trottoirs
5. Empattement modifié (voir suppléments)
6. La masse à vide en ordre de marche inclut la roue de secours, le réservoir de carburant plein et du chauffeur. NEES + 35 Kg 25/10).

P 75 - Empattement (mm) F 2900 - H 3365 - K 3815 - M 4475 - Q 5300

JANVIER 2020

Versioni ed equipaggiamenti	NEES 2 + Cruise Control	
	Conduite à droite (Empattement F - H)	
Accessoires de série		
<ul style="list-style-type: none">• EGR - DPD - SCR• Display MID• Frein moteur• Rétroviseurs électriques et réchauffés	<ul style="list-style-type: none">• Immobilizer• Fermeture des portes centralisée avec télécommande• Siège suspendu• Antibrouillards AV et AR• Autoradio DAB+ avec USB• Avertisseur de marche AR	<ul style="list-style-type: none">• Lève-vitres électriques• Position volant réglable (inclinaison et hauteur)• Réglage de hauteur des phares• Feux de jour• Limitation à 90km/h
Options	<ul style="list-style-type: none">• Air conditionnée• Empattement modifié• Module de Carrosserie	
Moteur	ISUZU 4HK1E6C Moteur diesel 4 cylindres. Intercooler, rampe commune à injection directe Suralimenté avec turbocompresseur à géométrie variable CYLINDRÉE 5193 cm ³ PUISSANCE 140kW (190 CV) à 2600 tr/min COUPLE 510 Nm/1600 – 2800 tr/min NORME POLLUTION EURO VI OBD-D.	
Sécurité	ABS ESC (Contrôle électronique de stabilité) avec ASR LDWS AEBS (Advanced Emergency Braking System) SRS 2 Airbag (Cond./Pass.)	
Réservoir	L 90	L 16 Ad-Blue®
Boîte et rapport de pont	6 rapports MZZ6F 6.369 - 3.767 - 1.966 - 1.355 - 1.000 - 0.782; Marche arrière 6.369; Rapport du pont 4.100 (41/10)	
Type de BV	Manuelle	NEES 2
Dimensions châssis	Largeur 70 mm, Hauteur 216 mm, Épaisseur 6 mm	
Nombre de places	3	
Essieux	2 traction arrière avec roues jumelées	
Pneus	Avant 215/75 R17,5C simples. Arrière 215/75 R17,5C jumelées.	
Freins	Freins à disques avant et arrière. Système hydraulique, servofrein à dépression Normes CEE avec ABS, pédale agissant sur 4 roues, circuit indépendant sur les 2 essieux. Frein de stationnement manuel sur la transmission.	
Suspensions	Avant et arrière avec ressorts paraboliques, avec des butées ; amortisseurs hydrauliques télescopiques à double effet. Barre stabilisatrice sur les deux essieux.	
Système électrique	Système 24V - Alternateur 90A - 2 x Batterie 70Ah	