

OBD-E

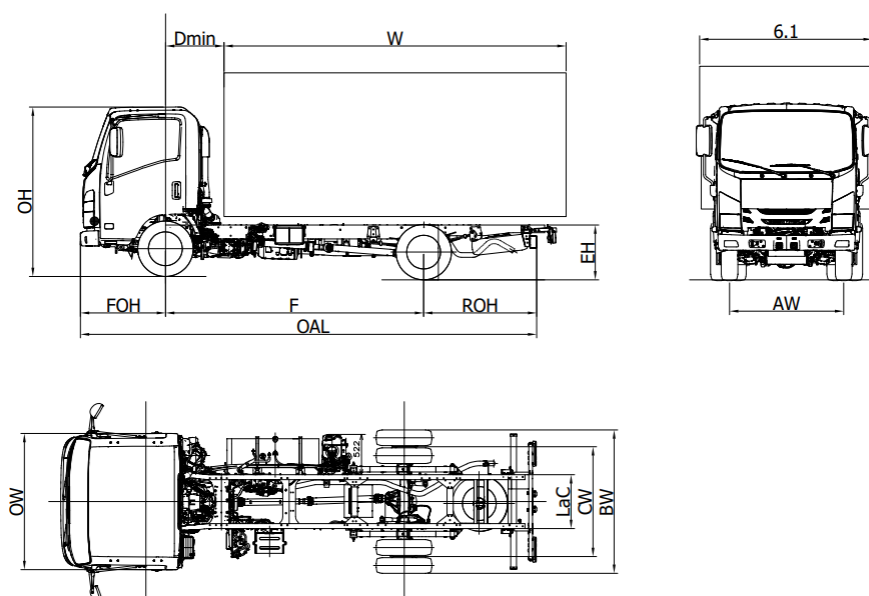

M 55		M55 F	M55 H
Empattement	F	2750	3350
Longueur totale	OAL	5295	6015
Longueur carrosserie min. ⁽¹⁾	W	3595	4415
Longueur carrosserie max. ⁽¹⁾	W	3885	4500
Porte à faux AR	ROH	1435	1555
Hauteur châssis	EH	740	735
Hauteur cabine	OH	2150	2160
Largeur au flanc des pneus AR	BW	1865	
Largeur cabine ⁽²⁾	OW	1815	
Largeur carrosserie ⁽³⁾	6,1	2120	
Distance essieu avant - arrière cabine	D min	650 ⁽⁶⁾	
Porte à faux AV	FOH	1110	
Distance entre longerons	LaC	700	
Voie avant	AW	1475	
Voie arrière	CW	1425	
Hauteur du sol	HH	190	
Diamètre de braquage (m) ⁽⁴⁾	Dia	11,3	13,5
POIDS (kg)			
Poids à vide du véhicule en ordre de marche ⁽⁵⁾		2310	2370
Poids à vide AV/AR		1615/695	1640/730
PTAC		5500	
PTAC avant/arrière		2100 / 3980	
Poids max. tractable freiné/ Poids max. tractable non freiné		3500 / 750	

1. La longueur de la carrosserie est relative à un véhicule chargé de façon uniforme, jusqu'à la valeur maximale de charge sur essieu (ces valeurs peuvent induire à une modification du véhicule)
2. Sans les clignotants latéraux et les rétroviseurs extérieurs
3. Largeurs possibles avec bras de rétroviseurs en option 1865/1945 - 1945/2120 - 2120/2240
4. Diamètre de braquage entre trottoirs
5. La masse à vide en ordre de marche inclue la roue de secours, le réservoir de carburant plein et du chauffeur. NEES II + 35 kg.
6. Avec une hauteur minimale de contre-châssis = 150 mm

M 55 - Empattement (mm) F 2750 - H 3350

JUIN 2023

Versions et équipements	NEES 2	
	Conduite à droite (Empattement F NEES 2) (*)	

(*)vérifier la disponibilité

Accessoires de série		
<ul style="list-style-type: none">• EGR - DPD - SCR• Display MID• Frein moteur• Rétroviseurs électriques et réchauffés• Immobilizer• Alarme de ceinture de sécurité	<ul style="list-style-type: none">• Siège suspendu• Antibrouillards AV et AR• Avertisseur de marche AR• Autoradio DAB+, USB, Bluetooth• Fermeture des portes centralisée avec télécommande• Lumières LED avant• Allumage des feux automatique• Réglage de hauteur des phares	<ul style="list-style-type: none">• Feux de jour• Sécurité de retournement cabine• Position volant réglable (inclinaison et hauteur)• Limitation à 90km/h• Lève-vitres électriques

Options	• Air conditionnée	
----------------	--------------------	--

Moteur	ISUZU 4JZ1E6N 4 cylindres. 16 soupapes avec EVVT et distribution variable à l'échappement. Système d'injection common rail DENSO i-Art avec e-VGS Turbo à contrôle électronique et Intercooler. CYLINDRÉE 2999 cm ³ PUISSANCE 110kW (150 ch) 2800 tr/min COUPLE 375 Nm 1280 - 2800 tr/min NORME POLLUTION EURO VI OBD -E.
---------------	---------------------------------------------------------------------------------------------------------------------------------------------------------------------------------------------------------------------------------------------------------------------------------------------------------------------------------------------------------------

Sécurité	ABS ESC (Contrôle électronique de stabilité) avec ASR LDWS AEBS (reconnaissance des piétons) SRS Airbag conducteur
-----------------	-----------------------------------------------------------------------------------------------------------------------------------------------------

Réservoir	68 L Empattement F - 93 L Empattement H	10 L Empattement F - 14 L Empattement H Ad-Blue®
------------------	-------------------------------------------------------	----------------------------------------------------------------

Boîte et rapport de pont	6 rapports MYY6Z - 5.979 - 3.434 - 2.040 - 1.379 - 1.000 - 0.708; Marche arrière 5.701; Rapport du pont 4.300 (43/10)
---------------------------------	-----------------------------------------------------------------------------------------------------------------------------

Type de BV	Manuelle	NEES 2
-------------------	-----------------	--------

Dimensions châssis	Largeur 65 mm, Hauteur 180 mm, Épaisseur 4 mm
---------------------------	-----------------------------------------------

Nombre de places	3
-------------------------	---

Essieux	2 traction arrière avec roues jumelées
----------------	-------------------------------------------

Pneus	Avant 205/75 R16C simples. Arrière 205/75 R16C jumelées.
--------------	-------------------------------------------------------------

Freins	Freins à disques avant et arrière. Système hydraulique, servofrein à dépression Normes CEE avec ABS, pédale agissant sur 4 roues, circuit indépendant sur les 2 essieux. Frein de stationnement manuel sur la transmission.
---------------	-----------------------------------------------------------------------------------------------------------------------------------------------------------------------------------------------------------------------------

Suspensions	Avant et arrière avec ressorts paraboliques, avec butées ; amortisseurs hydrauliques télescopiques à double effet. Barre stabilisatrice avant.
--------------------	------------------------------------------------------------------------------------------------------------------------------------------------

Système électrique	Système 24V - Alternateur 90A - 2 x Batterie 70Ah
---------------------------	---------------------------------------------------